

MONTAGE- UND GEBRAUCHSANLEITUNG

MODELL 2310 YO-YO

© 2023 KURT BEIER & KATI QUINGER



Abstellflächen rechts und links
Abb. große Abstellfläche



Praktischer Hocker



Frei positionierbare
Funktionskissen Moba
in verschiedenen Größen

Gebrauch der Schiebefunktion:

Sitzpolster nach links geschoben - Große Ablage (ca. 65 cm) - Label hinten rechts.

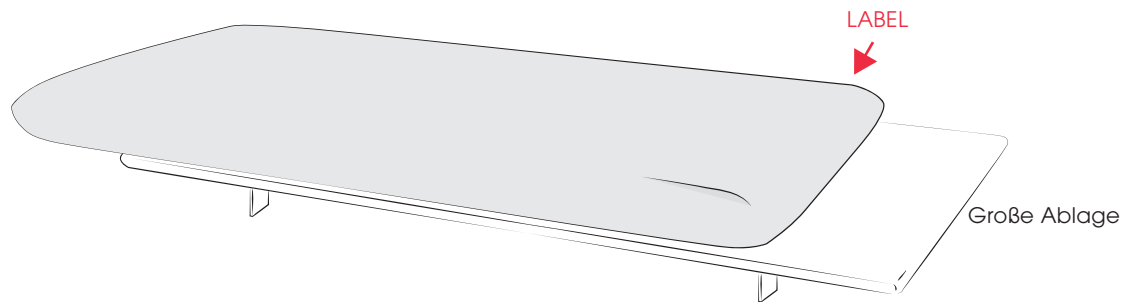

Sitzpolster nach rechts geschoben = kleine Ablage (ca. 35 cm) - Label hinten rechts.

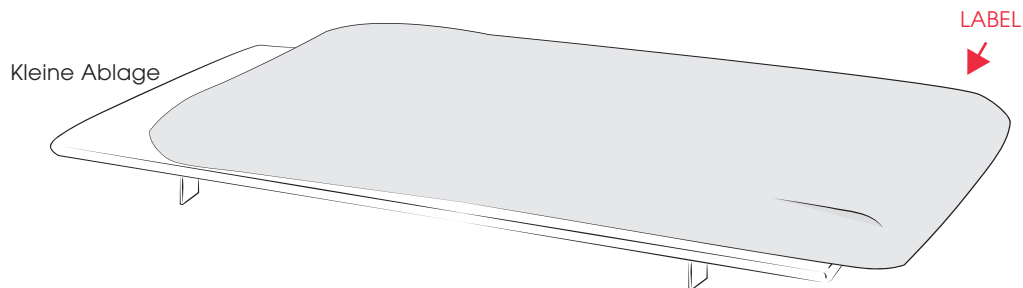

YO-YO kann ohne Einsatz von Verbindern zur Eckgruppe zusammengestellt werden.

Gebrauch der Rückenfunktion, Rückenkissen Moba:



Verstellen der Rückenschräge:

1. Greifen Sie den Rücken von außen und ziehen Sie ihn leicht nach innen (auf sich zu) um die gewünschte Position einzustellen.



2. Um in die Nullstellung zu gelangen, ziehen Sie den Rücken leicht über den oberen Punkt hinaus (auf sich zu) und klappen sie ihn bis zur Nullstellung ab.

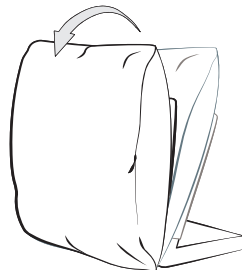

3. Aus der Nullstellung können Sie den Rücken wieder in die gewünschte Position einstellen.

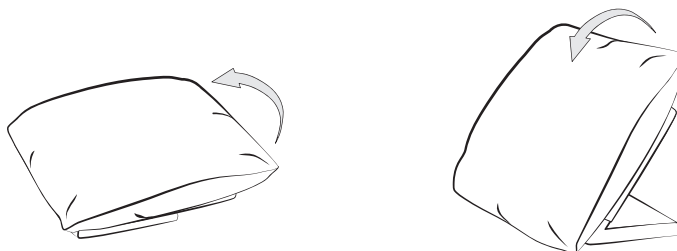

Für die Verstellung des oberen Rückens bei Modell Typ 610 können Sie auf die gleiche Weise verfahren.



Montage, WinkelstahlfüÙe (a) und StützfüÙe (b) Typ 49TF/23TF:

ACHTUNG! Um einen sicheren Aufbau zu gewährleisten, beachten Sie bitte die einzelnen Schritte in der Anleitung! Das Möbelstück **muss** immer zu zweit montiert werden!

1. Positionieren Sie das verpackte Element im Karton an der Stelle, an der es später stehen soll und öffnen Sie den Deckel und die Verpackung. Um Beschädigungen zu vermeiden, lassen Sie das Element mit Kantenschutz in der Verpackung, bis die FüÙe montiert sind.

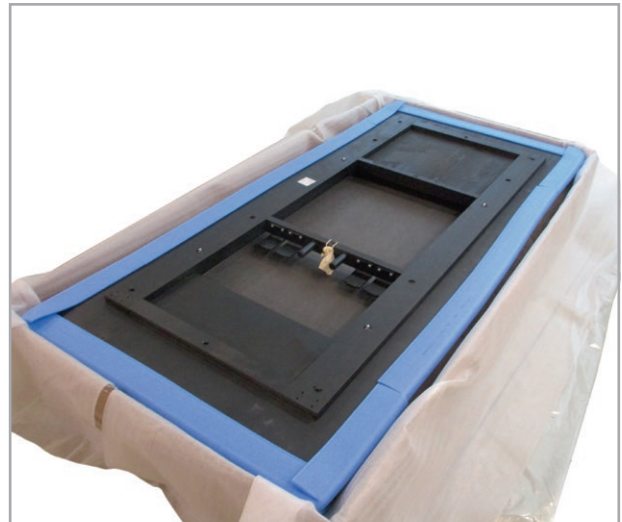

2. Schrauben Sie die 4 FüÙe (a) mit dem mitgelieferten Inbus (c), sowie die 2 StützfüÙe (b) aus dem Plateau heraus und legen Sie die vom Plateau gelösten FüÙe und Schrauben (d) sowie die mitgelieferten Schrauben (d) vor sich aus.

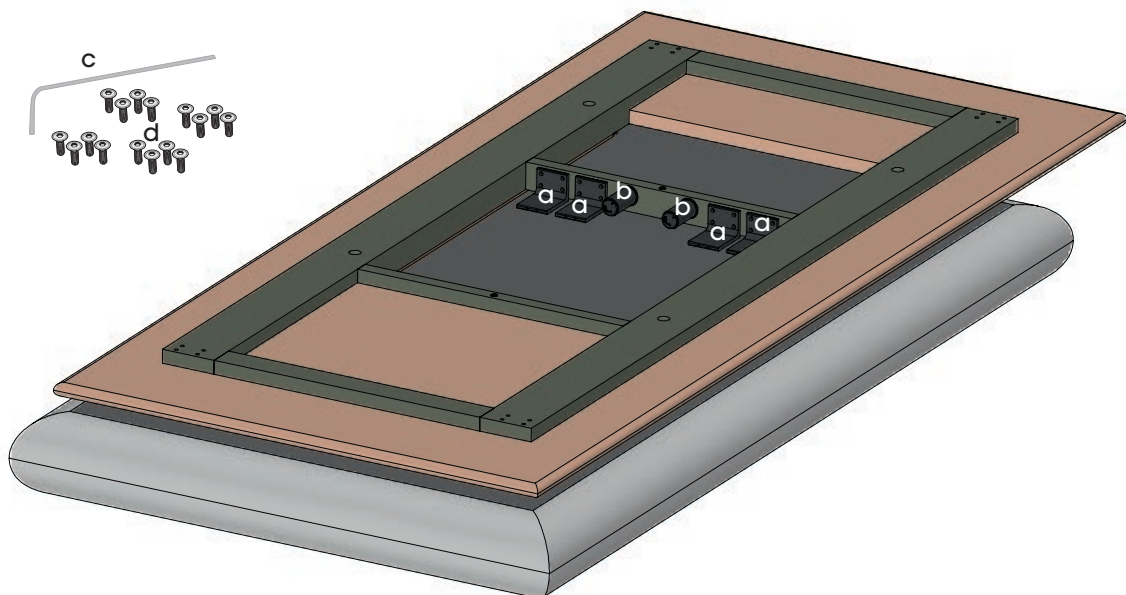

3. Positionieren Sie die 4 Winkelstahlfüße (a) jeweils nacheinander auf den 4 Bohrungen (e) und schrauben Sie sie mit 4 Schrauben fest.

4. Schrauben Sie die 2 Stützfüße (b) in die dafür vorgesehenen Bohrungen (f) ein.

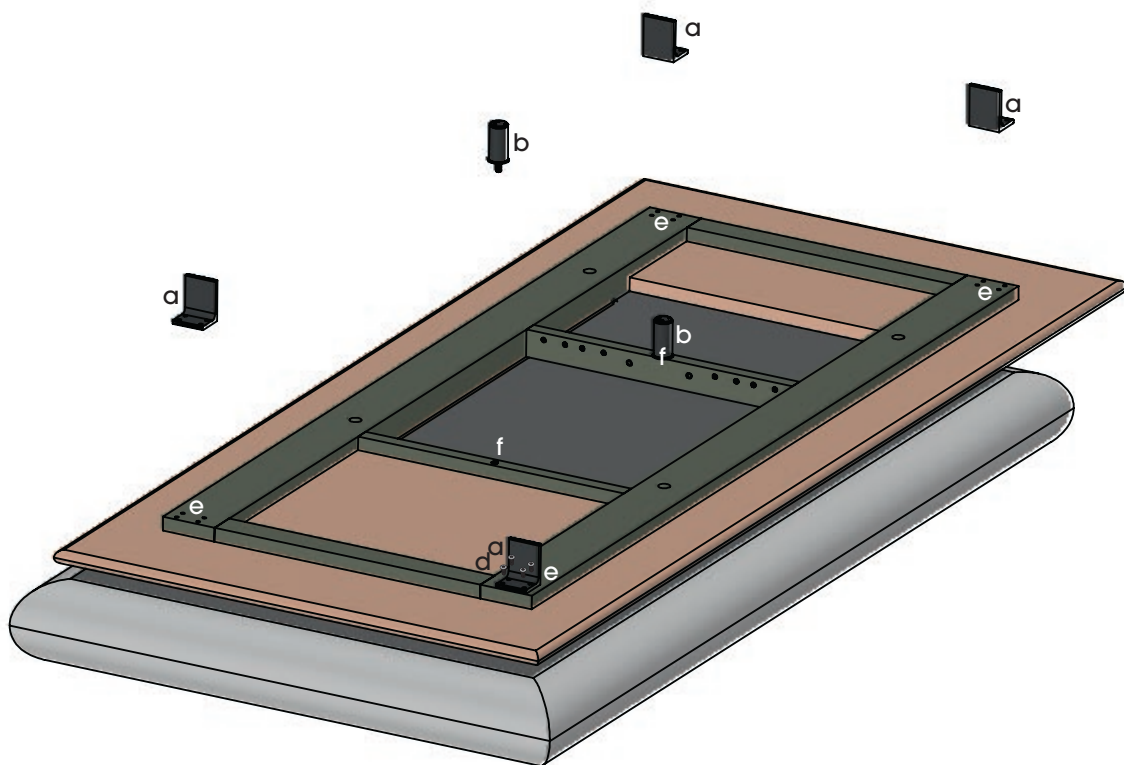

5. Entfernen Sie den Kantenschutz

6. Kippen Sie das Element vorsichtig auf eine Seite und stellen Sie es anschließend auf die Füße.